

# STEEL LOVING YOU

Independant Fabrication (of IF voor de intimi) doet niet meteen een belletje rinkelen? Maar wellicht ken je wel Seven, Merlin of nog andere kleine merken met bekende namen zoals Moots... Wel, IF hoort thuis in hetzelfde rijtje van Amerikaanse ambachtelijke bedrijven die mountainbikes in elkaar knutselen die weliswaar een erg klassieke look hebben, maar voor de rest bijzonder veel hightech te bieden hebben. En daarbij worden vaak originele materialen gebruikt, zoals titanium of staal. De Steel Deluxe, het paradepaardje van Independant Fabrication dat we hier aan jullie voorstellen, is dan ook een pareltje van hoogwaardige techniek.

Tekst: Olivier Béart – Foto's: Pierre Hilgers

De naam van het bedrijf werd niet zo toevallig gekozen: bij Independant Fabrication is men nooit van plan geweest om modes te volgen of productierecords te breken. En nieuwe revolutionaire veersystemen ontwikkelen stond ook nooit echt bovenaan het verlanglijstje. De onderneming werd in 1995 boven de doopvont gehouden door zes passionele mountainbikeliefhebbers in Somerville (Massachusetts). Zij deelden een aantal gemeenschappelijke waarden en ambities. Zij zouden enkele van de beste frames ter wereld in elkaar steken, hun productieproces continu verbeteren, hun werknemers nauw betrekken bij de toekomst van het bedrijf enzovoort...

Die waarden en ambities leidden uiteindelijk tot de eerste frames van IF. Het duurde niet lang of het merk groeide uit tot een ware referentie op de markt van de hoogwaardige stalen en titanium frames.

Wie 'hoogwaardig' zegt, denkt al meteen aan met grote zorg uitgekozen materialen, uitmuntende realisaties en maatwerk. Wat de materialen betreft, zien we dat IF met titanium en vooral met staal werkt. Bij de Steel Deluxe zijn de buizen - afhankelijk van de krachten die erop worden uitgeoefend en de vraag van de klanten - afkomstig van de 853-reeks van Reynolds en van de OX Platinum-reeks van True Temper. Maar IF beschikt zelf ook over een heel arsenaal uitrustingen waarmee de aangeleverde buizen nog aanzienlijk kunnen worden bewerkt. In die zin kan ieder frame op maat worden gemaakt, helemaal afgestemd op de wensen van de toekomstige eigenaar.

Net zoals bij (onder meer) Seven kan de klant het rijgedrag van het frame bepalen in functie van zijn gewicht en volgens een hele reeks criteria die door het merk werden omschreven. Dit maatwerk blijft overigens niet beperkt tot de aanpassing van de geometrie van het frame aan de lichaamsbouw van de klant - hoewel zoiets natuurlijk wel tot de mogelijkheden behoort. De frames van het merk zijn uiteraard ook verkrijgbaar in 29" en singlespeed. Voor het laswerk kan IF rekenen op heel hooggekwalificeerde technici. Sommigen daarvan leerden de knepen van het vak bij andere grote namen in de fietswereld zoals Merlin. Anderen komen zelfs uit de vliegtuigindustrie. En alsof dat nog niet genoeg is, kan IF ook nog een heel team spuitpistoolartiesten aan het werk zetten die de wensen kunnen vervullen van veeleisende klanten die hun gading niet zouden vinden in de 23 kleuren en 15 stickermodellen die standaard worden aangeboden.

Voor de aankleding van onze grasgroene testversie plukte de importeur verschillende componenten uit de catalogus van Hope. Een goede keuze, want hierdoor blijven we in het



# STEEL DELUXE

1.875 €

frame only

10,875 kg

zonder pedalen

## INDEPENDANT Steel Deluxe

FRAME	
Maat	15.5"
Standover hoogte	76,8 cm
Andere afmetingen	van 10 tot 20,5"
Buizen	Cromo Reynolds 853
Gewicht	1830 g
VORK	
Model	Stijve Cromo
Hoogte	450mm
Gewicht	1.030 g
LAGERS	
Balhoofd	Hope
Trapas	Truvativ
Naven	Hope Hooops
WIELEN	
Velgen	DT XR 4-1 D
Banden	Voor: Schwalbe Albert Achter: Schwalbe Smart Sam
Gewicht	Voor: 2.015 g Achter: 2.315 g
TRANSMISSIE	
Derailleurs	Voor: Shimano XT Achter: Shimano XT
Shifters	Shimano XT R.F
Traparmen	Truvativ Stylo
Kettingbladen	44/32/22
Vrijwiel	Shimano XT 11-32
Ketting	Pc- 991 sram

REMMEN	
Model	Hope Mono mini 183/160

UITRUSTING	
Stuurpen	Hope 90mm 10°
Stuur	Race Face Deus XC Low Riser
Handvatten	Lizard Skin
Zadel	SDG Bel Air RL
Zadelpen	Thomson Elite

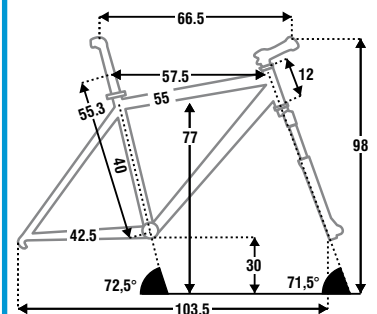

Comfort	■ ■ ■ ■ ■
Rendement	■ ■ ■ ■ ■
Wendbaarheid	■ ■ ■ ■ ■
Stabiliteit	■ ■ ■ ■ ■

### Verdeling

België: 0031/715 791 580  
Nederland: 0715-791 580  
[www.ifbikes.com](http://www.ifbikes.com)

ambachtelijke wereldje. En om het plaatje compleet te maken, werd aan de voorkant een stalen vaste vork (ook van IF) gemonteerd. Even kwamen we nog in de verleiding om er meteen een single-speed-versie van te laten maken, maar dat leek ons uiteindelijk net iets te veel van het goede voor deze eerste kennismaking...

## Voor puristen

Staal, stijve vork... Laat er geen twijfel over bestaan: deze fiets is gemaakt voor estheten en puristen. Bikers die nog niet zo lang meedraaien, zullen wellicht minder enthousiast worden over die keuzes. En dames en heren die alleen maar ervaring hebben met full-suspensions, zullen zich al helemaal afvragen wat dit allemaal te betekenen heeft. Alleen wie al vóór het begin van de jaren negentig op twee wielen het terrein is ingedoken, kan wellicht een terechte bewondering opbrengen voor de pure lijnen, de fijne buizen en het 'veringloze' terreinrijden dat deze fiets te bieden heeft.

Toch gaat achter het 'old school'-uitzicht van de Steel Deluxe heel wat moderne techniek schuil. We denken daarbij in de eerste plaats aan de erg moderne geometrie. Ondanks het gebruik van een stijve vork is de hoogte van het geheel vergelijkbaar met die van een moderne verende vork. Wie dat wil, kan het frame dan ook zonder enig probleem met een voorvering combineren. Vervolgens zijn er de uitrustingen, die niet alleen het ouderwetse rijplezier verschaffen, maar die bovendien alle ongemakken van weleer achterwege hebben gelaten. Dat heeft alles te maken met de uitstekende werking van de Hope New Mini-remmen, de uitmuntende kwaliteit van (het rubber van) de banden en de transmissie die heel alert reageert op de input van de man of vrouw aan het stuur.

Onze testrijders, die zich goed bewust waren van de onderliggende filosofie van de fiets, hebben zich in ieder geval tot geamuseerd. Door de erg compacte zitpositie konden ze hun rug vrij recht houden - met alle gunstige gevolgen van dien voor het comfort. De testrijders vonden dan ook dat het comfort van deze fiets voor 80% aan de rijpositie en (slechts) voor 20% aan het staal te danken is. De wendbaarheid van deze fiets is gewoonweg perfect. En dat is voornamelijk te danken aan de erg goed doordachte geometrie. Je merkt hier goed dat de ontwerpers zelf enthousiaste bikers zijn en dat ze verdomd goed weten hoe ze extra fun in een bike moeten inbouwen.

De fiets draait erg kort en blijft daarbij erg voor-spelbaar. Wie er rekening mee houdt dat het voorwiel via een stijve vork met de rest van de fiets is verbonden, kan ook genieten van een stabiel en vertrouwenwekkend rijgedrag - ook zodra het tempo wordt opgevoerd. Dat heeft alles te maken met het feit dat de Steel Deluxe er steeds weer lijkt in te slagen om zelfs de moeilijkste zaken gemakkelijk te doen lijken. Een reeks boomwortels of een diep spoor waar je uit wilt geraken? Met deze fiets hoeft je niet over een karrenvracht technische bagage te beschikken om die klus te klaren. De fiets volgt heel gedwee wat de biker ervan verlangt. En dit alles zonder dat hiervoor een beroep wordt gedaan op een vering. Uiteraard moet je wel wat wennen aan de stijve voorvork: je armen moeten opnieuw een deel van het dempende werk uitvoeren. Gek genoeg draagt uitgerekend die grotere feedback bij tot het rijplezier. Het komt er nu opnieuw op aan om het terrein aandachtiger te 'lezen' en alles te anticiperen. Uiteraard gaat dit enigszins ten koste van de pure doeltreffendheid. We zouden daarom eerlijk gezegd wel even aarzelen om met deze fiets aan een bergraid te beginnen. Maar er zijn slechts weinig fietsen die zoveel fun bieden bij een rit over 30 tot 50 km - ook al omdat de Steel Deluxe helemaal niet reageert als een drillboor.

Op steile hellingen kun je de voorkant vrij gemakkelijk onder controle houden. Hetzelfde geldt overigens voor de achterkant, waardoor je rustig op het zadel kunt blijven zitten en op die manier profiteren van een maximale tractie. En zelfs trappen kun je hiermee vlot 'nemen'. Van richting veranderen op een helling is ook al niet echt moeilijk. Het geboden rendement is behoorlijk, hoewel je deze fiets natuurlijk niet mag vergelijken met een carbon. Je voelt ook wel een lichte inertie bij het wegrijden, maar zodra je op dreef bent gekomen, kun je het bereikte tempo zonder zorgen aanhouden. Jullie hebben het intussen ongetwijfeld al begrepen; de Steel Deluxe is een uitzonderlijke bike. Een beetje een buitenbeentje, maar dan wel eentje dat bijzonder goed in elkaar steekt en bijzonder aantrekkelijk is. Een echte aanrader voor liefhebbers van mooi materiaal en het 'ouderwetse' rijplezier.

Toeren	■ ■ ■ ■ ■
Sportief toeren	■ ■ ■ ■ ■
Cross-country	■ ■ ■ ■ ■

**+** Geometrie, besturing, afwerking  
**-** we zoeken nog

**Voor wie?** Voor de old school biker die houdt van uitzonderlijk materiaal.